

手绘是应用于各个行业手工绘制图案的技术手法。作为研究者，我们在博物馆学习期间，不论是测量研究藏品、田野考察还是记录工艺流程，都会优先采用手绘的方式来记录。它不仅可以快速记录研究对象的信息，也能提高我们快速捕捉研究对象“形”、“体”的能力。

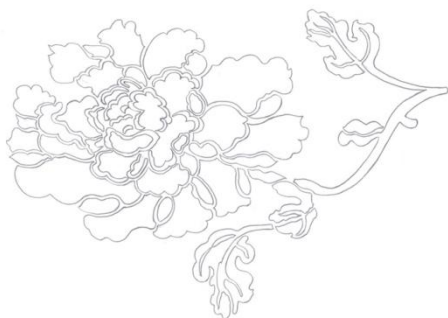

拙匠随笔——知行合一，由手稿开始

撰稿：王星

手绘是应用于各个行业手工绘制图案的技术手法。手绘的形式分门别类，各具专业性。对建筑师、研究学者、设计人员等相关职业的人来说，手绘是一个贯穿学习生涯的过程。梁思成先生说“要做笨人，下笨功夫”。虽然现代科技发展日新月异，电脑绘图大有取代手绘图的势头，但作为一个研究者，我们在博物馆学习期间，不论是测量研究藏品、田野考察还是记录工艺流程，都会优先采用手绘的方式来记录。因为它不仅可以快速记录研究对象的信息，同时也能提高我们快速捕捉研究对象“形”、“体”的能力。

虽然短暂又充实的研究生学习阶段即将结束，我们也要踏上不同的岗位，但“学有涯而知无涯”，通过手绘来研究、记录、学习的好习惯我们要继续坚持下去。

刘育红/中国少数民族艺术方向/14级：

对于民族服饰的美来说，只需一眼便足以令人惊叹，但是需要通过深入的学习才有机会领悟一二其中的真谛，这种理解又远远比不上动手描绘获得的心得体会那么深刻鲜活。手绘纹样会引发有关工艺的思考，同一种纹样以织锦或蜡染表现将得到完全不同风格的装饰效果；而手绘服装款式则能收获关于比例和形状的感受，中国传统的平面裁剪

之中，很多精髓内容都隐藏在比例和形状之中，具有文化、审美与技术的多重内涵。荀子说“见之不若知之，知之不若行之”。我们在博物馆的学习当中真正经历了到从“见”到“知”再到“行”，这样一个由浅入深的求知过程，手绘的过程不可或缺，并且尤为重要。

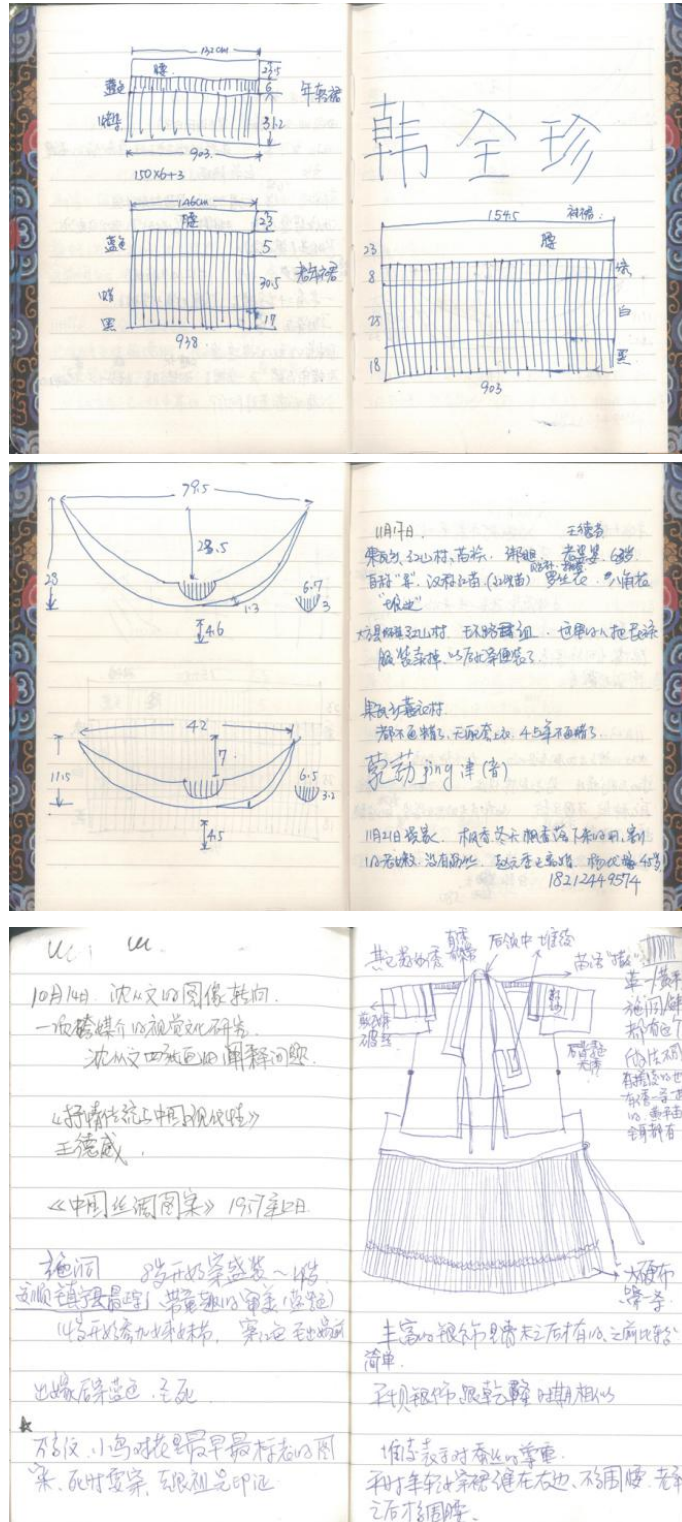

手稿绘制：刘育红

谢菲/中国少数民族艺术方向/14级:

毕业临近,回想在博物馆的三年学习生活感触颇多。还记得第一次来博物馆时,老师跟我说如果感兴趣可以天天来,从此开始了泡在博物馆的日子。点库和测量是我最喜欢的工作,不仅能看到很多藏品,幸运时还可以听到贺老师讲服饰的结构、纹样和背后的生产方式及生活态度,这些话一直牢记于心。

藏品的测量不是机械的数据纪录,在测量的过程中要用心更要思考,有些藏品外表看似平常却暗藏小玄机。比如,起初认为苗族百褶裙的结构几乎一样,都是由褶构成的,后来因为毕业论文的需要,测量了很多条馆藏的苗族百褶裙,在测量过程中,我发现褶裥远比之前预想的要复杂,有很多种类型和组合。苗族女性用灵巧的双手制作出丰富的褶形,使百褶裙的褶量更加充沛,满足了百褶裙实用性和装饰性的双重需求。

忘不了看到心仪藏品时的欣喜,也忘不了和小伙伴们分享藏品上“小发现”、“小玄机”时的激动,感谢在博物馆度过的那些充实而有意义的日子,在这里的所学所看都是我最宝贵的财富!

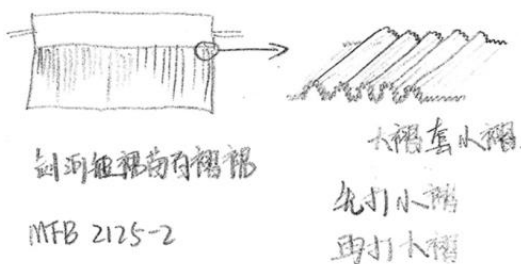
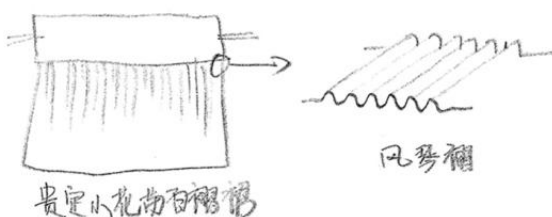
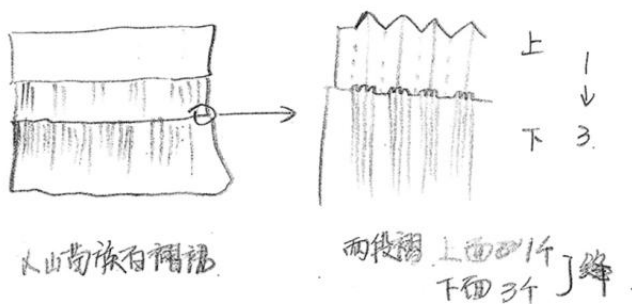

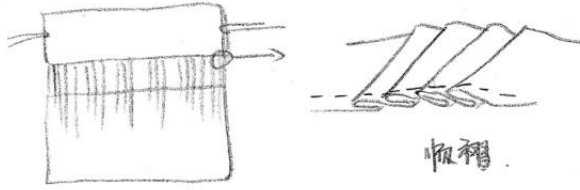

顺褶

大行县显母寨白菊百褶裙
MF13 2078

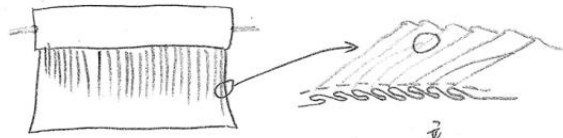

上4下3

褶变少量变大更靠

罗山银裙苗百褶裙

MF13 4058

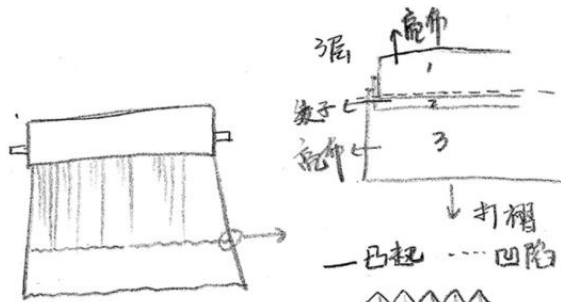

施洞苗族百褶裙

MF13 8561

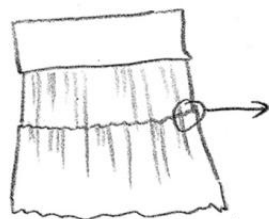
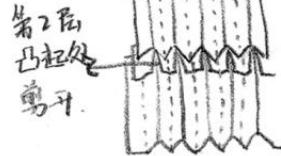

两段褶

上小
下大

水城小花苗百褶裙

MF13 8567

上下褶 数量相同
褶量不同



杨荟涵/艺术（服装设计与创新方向）/14级：

我清楚地记得，研一时初次在博物馆描绘图案的场景，那是一件晚清的暗红色缎面女袄，它被庄重细致地平铺在桌面上，我小心翼翼地触摸，面料柔软舒适，纹样秀丽脱俗，细腻的纹理上显现出岁月的斑驳。我趴在桌角认真地用铅笔对着衣服上的纹样写生，感受着当时制作者的一丝不苟，想象着穿衣者的优雅端庄。

我本来是一个浮躁多动的人，坐在博物馆描绘时，觉得世界是安静的，浮躁的心渐渐平静，细细地观察、感受、体验和思考。在描绘这些服饰时，带着我的理解和感悟聆听着属于她们的故事。周国平先生的散文中写过：“人生最好的境界是丰富的安静”。在博物馆和这些藏品深度接触的时候，我想我是不是也算接触到了这最好的境界，安静之中拥有了内在精神世界的丰富宝藏。

马上就要离开校园走进繁杂的社会，怀念也不舍，但是在博物馆的这份安静，我想我会一直记着，并且努力的丰富自己，继续前行。



手稿绘制：杨荟涵

庄恺/艺术（服装设计与创新方向）/14级：

北服民族服饰博物馆从来不缺具有研究价值的藏品，而这其中的价值一半是来源于藏品本身，另一半则是需要我们去挖掘藏品背后的故事。我相信每件藏品都是有故事的，它是那个时代的缩影，透过它们似乎可以看到佩戴者当年的神态。这就是我们去测量这些来自不同年代、不同地区、不同民族的藏品的意义。这些测量的过程最终将化成一张张手稿，上面的一笔一划都记录着绘制者对于藏品的一次次解读。

在短短两年半的研究生阶段，我有幸能够近距离接触到博物馆的藏品，并对其进行了测量，那种感觉是神圣的。我们穿上工作服、戴上口罩和手套，将测量的藏品小心翼翼地放在测量台上，一会儿拿起卷尺测量，一会儿又在笔记本上写写画画，整个过程就像个仪式，好像是和藏品之间的一次深度交谈，而我绘制的手稿此时就像一份谈话记录，上面清楚地记录着绘制者与藏品之间你来我往的对话内容。

通过绘制藏品测量的手稿，我学到了对于绘制者而言最重要的是在藏品面前保持一个谦卑的态度，要尊重和严谨对待每一件藏品，所谓态度决定一切。而手稿只是表现形式，它能体现每个绘制者对藏品的不同解读，但不要忘记更重要的是努力挖掘藏品背后的信息，让藏品的价值得到充分的体现。这就是我对绘制手稿的最大体会。

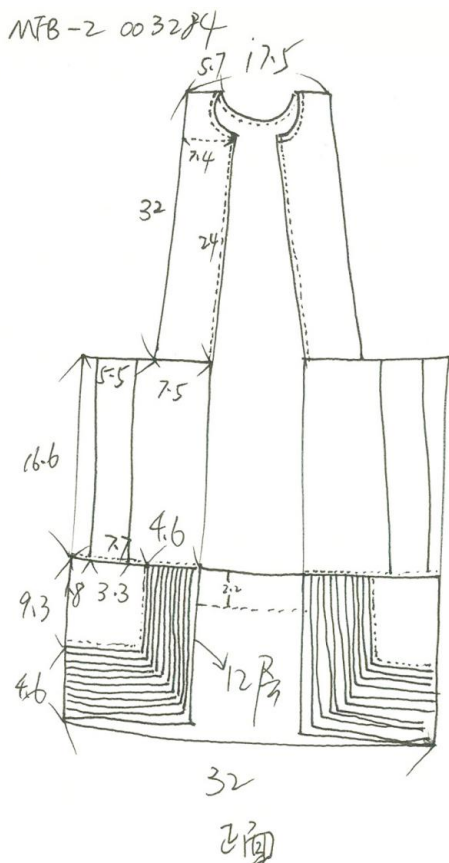

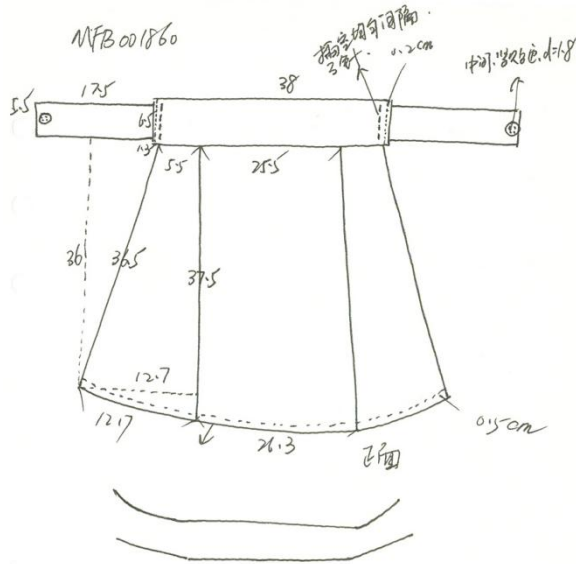
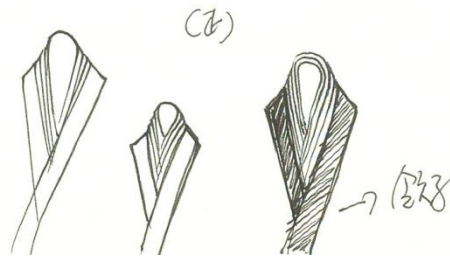
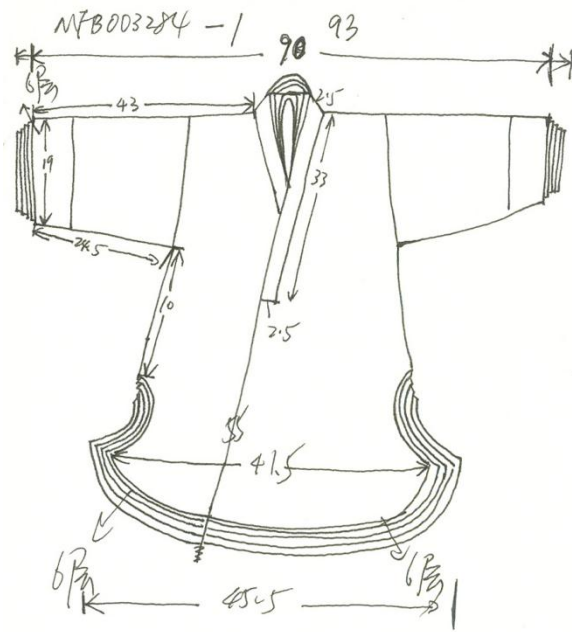

手稿绘制：庄恺

李欣慰/艺术（服装设计与创新方向）/14级：

对我来说在博物馆学习的这段时光弥足珍贵，不仅见识了大量的民族服饰实物，更有机会去学习其中的工艺技法。下图的扎染笔记来源于贺老师在暑期带我们到南通市二

甲镇进行蓝染实践的过程。我将每一天染制的面料效果以绘图笔记的方式记录下来，记录着每一个扎法、缝法，以及染后的面料效果。我从每一次的实践中提取经验，避免下一次犯同样的错误，我渐渐发现染色成品的效果变得“可控”了。到了第五天，我开始尝试先绘制效果图，再去染制，发现基本上可以达到预期的效果了。

当我再看到织金细密的蜡染、四印苗古老的纹样时，不仅仅是去感叹这些纹样从设计到技法的精湛，而是从更深的层次感受到这是日积月累的劳动与技术改良后产生的美。

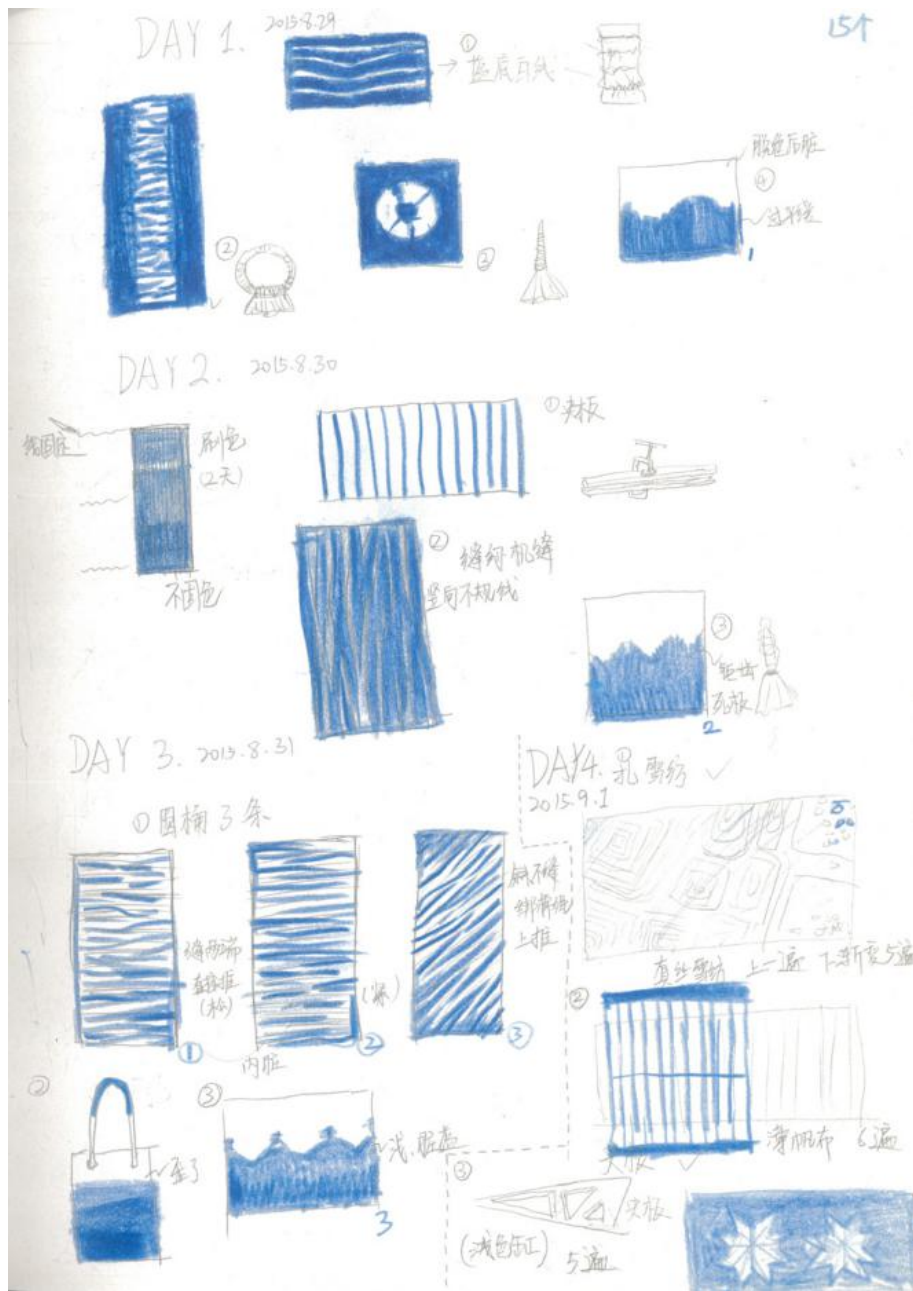

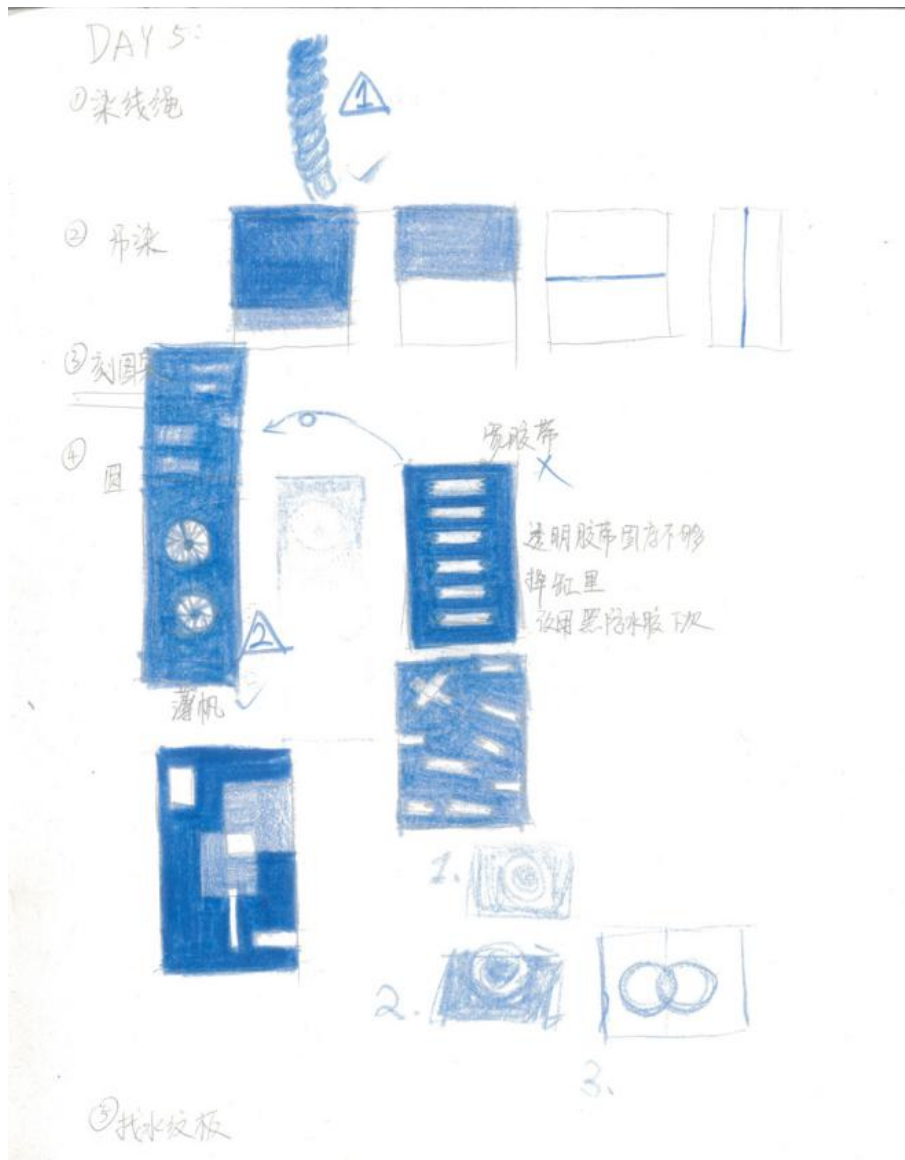

手稿绘制：李欣慰

王思齐/艺术（服装设计与创新方向）/14级：

田野考察的时候，我习惯于将所见所感第一时间记录于本子上，在与当地手艺人的交谈、民族手工艺的现场演示、民族服饰实物测量等过程中，我得到了珍贵的一手资料，并因此对民族服饰与手工艺等方面有了更为直观的感受和印象，回来之后再根据考察现场的影像与音频资料加以客观的梳理，形成完整的考察报告。例如在贵州省安顺市关岭县麻龙村地区对于歪梳苗的考察过程中，因为看到当地妇女出嫁时穿着的老衣服与现在“流行”的本民族服饰之间的鲜明对比，我写道：“新的衣服没法看，但是当地妇女喜欢”，直白的话语记录了我当时的真实感想。之后的考察笔记整理中，当我再看到这句话的时候不禁引发了思考，是什么原因改变了当地妇女的审美？是村寨内部的改变还是

外界带来的影响？除此之外，也有很多其他方面的疑问，因此下一次考察之前，老师会根据前几次考察的经验，带领我们将多方面的问题准备好，这样在与民族手艺人交流的时候能够更有针对性，考察内容也会更加全面。这种系统化的田野考察研究方法对我今后的学术工作具有很大的帮助，更是我研究生期间一笔宝贵的知识财富。

1. 贞丰 (河坪) 头帕 梳头歌
 梳树 枇杷树皮泡水, 整过头发.

2. 黄平 (不喂取) 未婚女子发饰 50 复杂
 鱼藻金 $\times 2$ (xi háng)

三角头帕 $\times 4$ (最有钱的包竹)
 系在发髻上, 再用头帕包上, 压通

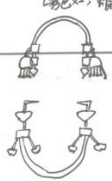

(shāo nǐ)

两条百褶裙 从后往前穿, 裙子前襟处系带

1. 布依族一套: (有吃有喝) 头帕上衣, 裙子, 围腰.
 30 双袖 5 件上衣, 8 条裙子 \rightarrow 结婚.

2. 广西苗族上衣 三江县

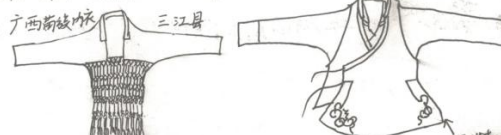

3. 布依族, 黎族的, 紫色植物染, 亮桐色染色后是紫色

2. 广西苗族 七个黎 \rightarrow 3 个大致 \rightarrow 端午节, 煮子, 吹芦笙
 此这中司的数很多年
 有些鼓就放在谁家, 排排为主, 以前能打老虎, 活的拉去山顶
 煮猪: 以煮肉时, 被火坑, 土地没, 就过了, 以石, 煮猪
 猪: 石煮肉, 煮边边 400/100 猪猪, 猪猪十石猪, 猪猪大会

工具: 铜条 \rightarrow 压通 6m 一条, 要给外女 (m) 压
 上布是黑的.



11.12 上午 麻龙区 mēng zhēn 自称
 上寨 直梳筒: 10.45 直梳
 旧的有一条和直 18 岁级 50 岁:
 新的没没看, 但是她们喜欢
 上寨的人和住再再回家
 不寨的时候会带梳筒回去
 寨之的衣和梳筒给女儿. 趁有: 3 个村子, 直梳天制

12.12 下午 直梳筒 杨黄 香 18334063045. mēng 尖吃 10 元/斤
 19 岁就学梳. 十天一条 12 岁 80 元/斤. 10 岁 5 元/斤
 6 岁 进庄后学, 几有地, 一每梳 一天 20-30 元?

紫蓝后在梳上抹, 为了控制温度 (物质) 梳筒.
 dang shi 直梳筒子画, 用指甲直梳, 布是黑的
 大一点梳区, 直梳筒, 直梳筒, 直梳筒, 直梳筒, 直梳筒

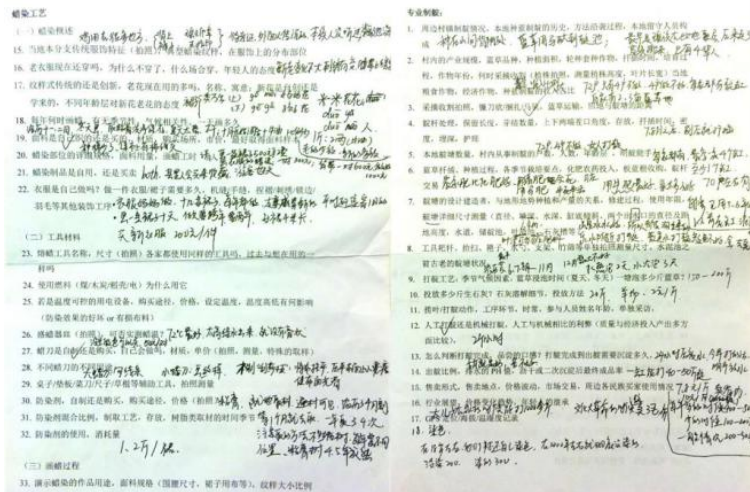

手稿绘制：王思齐

王星/艺术（服装设计与创新方向）/14 级：

虽然现在相机随手可得，通过拍照可以快捷、真实的记录事物的形色。但是，俗话说“好记性不如烂笔头”，在学习和工作过程中，手绘图，尤其是透视图能够更加清楚的对事物的结构进行记录，还可以快速记录尺寸，所以手绘还是不可取代的一种研究手法。不论是在博物馆藏品的测量、田野考察的快速记录还是在一些课程结束后课堂笔记的整理时，手绘都是我常用的一种记录方式。通过画图使我对研究对象的“形”和“体”都有了更深一步的认识。



馆藏剑河苗族锡绣衣（藏品编号：MFB009351）

上图是馆藏剑河苗族的锡绣上衣。在没有开始学习锡绣之前，我对它的印象仅停留在制作工艺相当复杂、效果blingbling的极其闪耀夺目这种非常粗浅的层面上。后来

向一位来自剑河的苗族大姐学习以后才恍然大悟，大家都知道的挑花常识，实际操作起来竟然有这么多门路！



馆藏锡绣衣细节图

锡绣的第一步是在织纹细密的白布料上挑花，每一针都要数着经纬纱来操作，错一针图案就会走样。这一切对于没有绣花基本功而且四百多度近视的我来说，无疑是一项关于生理、心理、智力的三重挑战。后来苗族大姐发现她手速太快我根本开不清楚后，贴心的为我画了走针说明图，愚笨的我才终于学会了挑花。

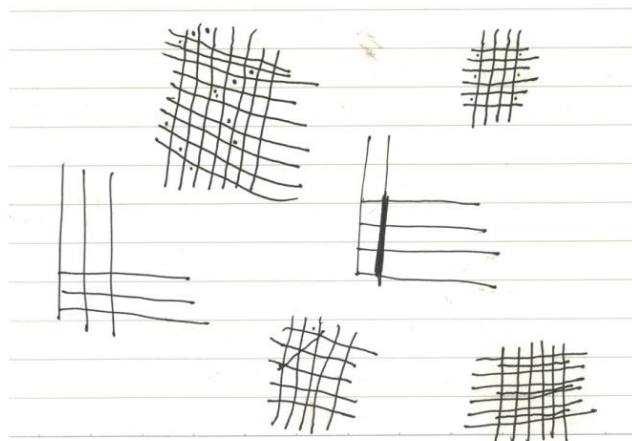

苗族大姐帮我画的简易说明图



苗族大姐画走针路线图

在苗族大姐的指导下，初次学习挑花的我，用了三个多小时的时间，终于绣出了第一个卍字纹（虽然最后还是有一条线绣的超长了）。



锡绣万字纹（刺绣：王星）

课后，因为害怕时间太长忘记绣法，我选择了画图的方式来整理和记录了苗族老师教的几种挑花方法。我选用带格子的坐标纸，来代表织物的经纬线，用方块和直线来代

表下针的位置和走向。因为剑河苗族的锡绣都是看着面料的背面挑花，所以下面的走针图也都是背视的效果。

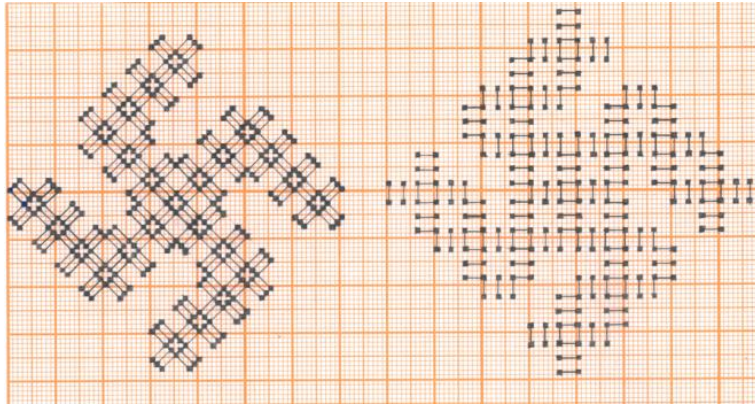

手稿绘制：王星

这样的记录方法非常的直观易懂，对于我这样的眼神不好的学习者来说是一个非常好的方式。看着整理好的笔记，可以快速回忆起来挑花的步骤和方法。