



北京服装学院民族服饰博物馆

# 重点藏品信息表

原 名：女长衫

标准名：云南纳西族卡其布右衽宽袖大褂

总账号：

分类号：Ny1-4-4

藏品分类：服饰》衣

提用人：胡小妹 王星

联系方式：15001053745（王星）

提用日期：2014/11

提用人详细信息：

（请在下面详细填写提用人院系、专业、研究方向、导师、联系方式、提用目的）

院系： 研究生部                      专业： 服装设计与创新方向

---

导师： 贺阳

---

提用目的： 民族服饰博物馆数据库研究

---

## 1 藏品描述

藏品照片正视图：



藏品照片背视图：



藏品整体描述文字：（此处为服饰整体描述，含服饰的基本尺寸，款式结构特征，面料，制作工艺，色彩搭配、纹样寓意，服饰整体艺术特色等）

丽江纳西族女子身着无领对襟衬衫，外套前短后长右衽大褂，宽腰大袖，用黑色锦绒镶饰衽边，外加红或深蓝色毛织氍毹坎肩，系百褶围腰，穿长裤。背上披七星和日月图案羊毛披肩。此件为无领右衽夹层大褂，宽长袖，前短后长，纳西语叫“巴纳可舍”（意为“脚长的衣服”），妇女穿上前幅及膝后幅及胫。大褂的衽边用黑色锦绒布镶饰，并在衽边钉上布纽扣，大褂袖长至前臂中部，袖口处有10厘米的翻卷边装饰。在参加盛大节日时，纳西族妇女会穿出不同颜色的大褂多达二三件，一般在衣服的后摆处从里至外一件比一件短约1厘米，以此显示富裕之意。



整理人：胡小妹

## 2 基本信息及尺寸表

民族	纳西族	支系	
时代	民国	材质	棉布
数量（单位）	件	实际数量	1
收购地点	（北京代收）云南	藏品地点	服装研究所
收购时间	1992/12/20	收购价格	¥900.00（共四件）
尺寸（重量）	袖长 130cm*全长 111cm	完残度	基本完整

注：尺寸测量表的内容请根据所测服饰款式及部位自行填写

## 3 色彩色度值测量

色彩 取样 位置	取样照片	色卡体系	
		PANTONE 色	COLOR GUIDE 中国の传统色
主体 绿		PANTONE 16-0713 TPX Slate Green	
袖口 和里 布		PANTONE 18-4051 TPX Strong Blue	

黑色 开气 儿滚 边儿		PANTONE 19-4203 TPX Moonless Night	
白色 装饰 带子		白： PANTONE 12-5202 TPX Turtledove 黑： PANTONE 19-0303 TPX Jet Black	

**4 款式结构矢量图**（结构图需标注详细单位尺寸，具体要求请参考“附件一民族服饰博物馆藏品款式图绘制及标注尺寸要求”，并单附文件夹上交）

藏品结构正视图：

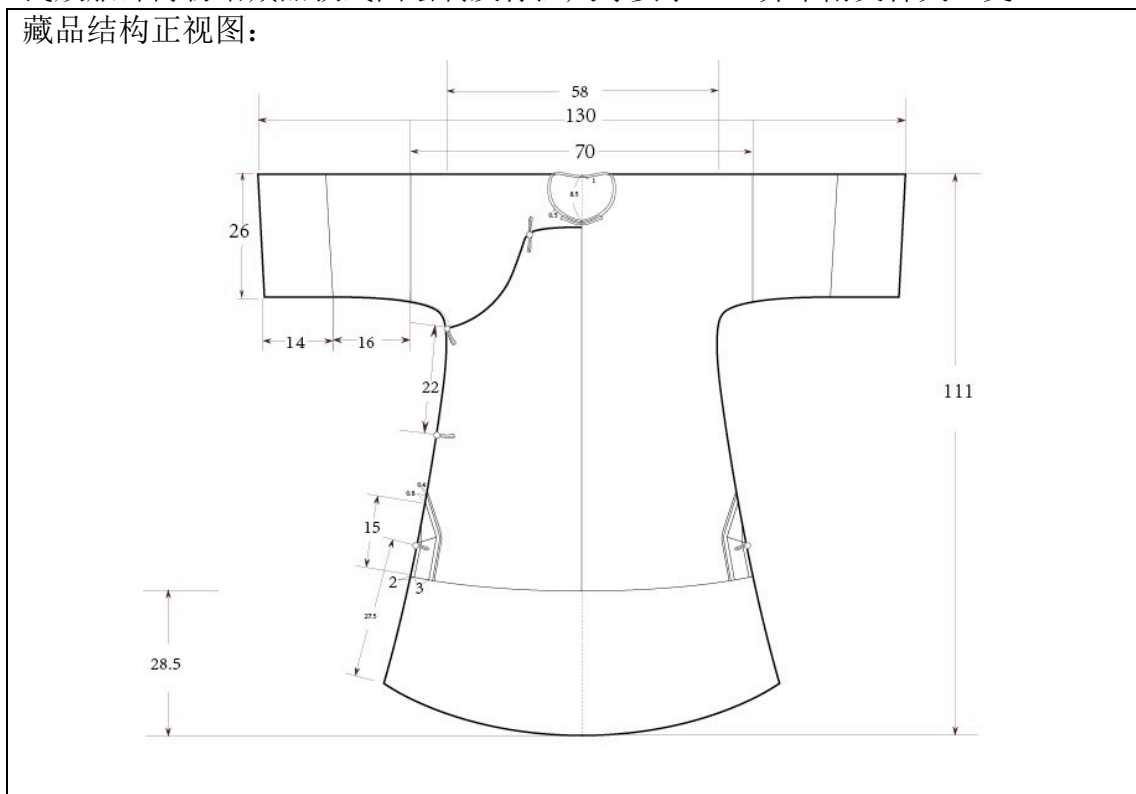

藏品结构背视图：

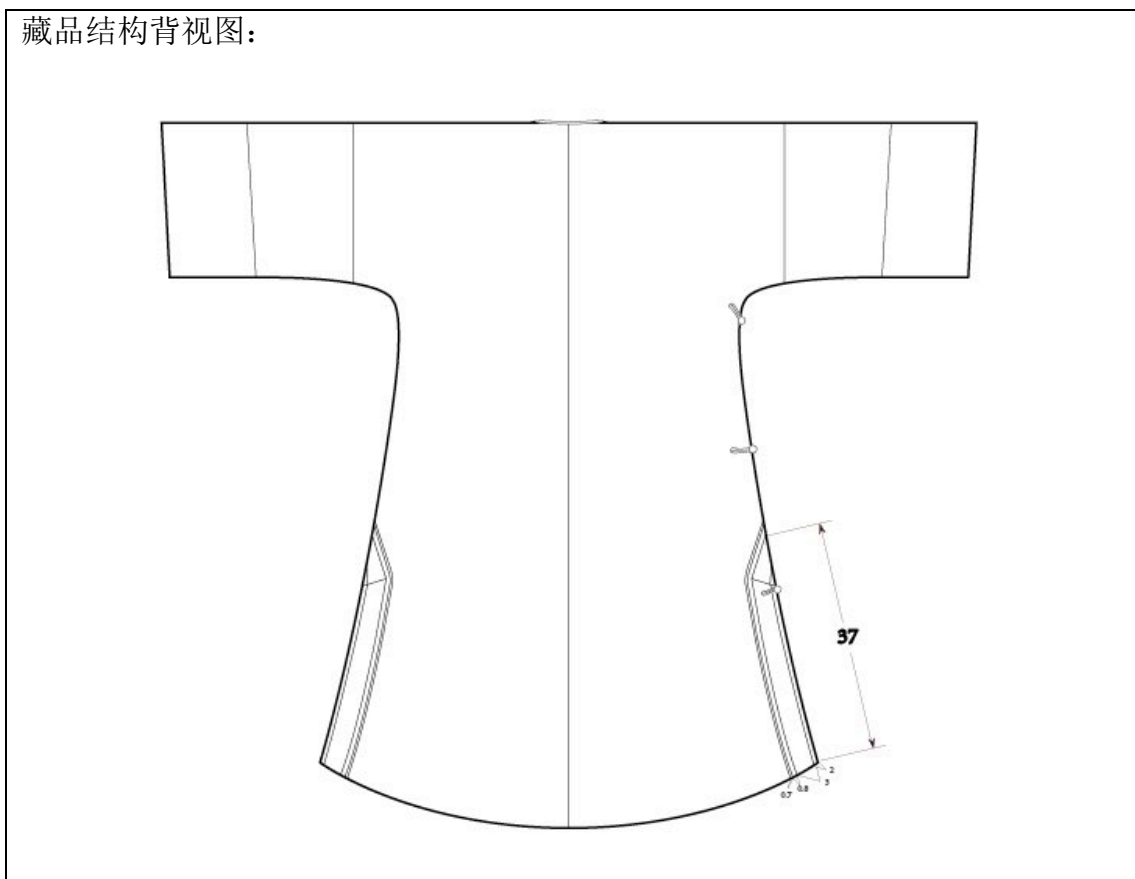

## 5 图案纹样（细节照片需单附文件夹）

图案名称	图案细节照片	图案分析及其寓意

## 6 刺绣工艺（细节照片需单附文件夹）





刺绣种类	刺绣细节照片	刺绣工艺分析

## 7 材质

部位	材质说明
面料	云南丽江地区由于工业化进程较缓慢，其所用服装面料主要由手工织布和半机械化纺织而成的麻布、土布、棉布等相对单一材质。此件大褂为棉布，主结构为肩线无破缝的类大中华“十字型”平面结构，左右袖分别于 14.1cm 和 16.1cm 处接袖缝，前后中均破缝，外衫为卡其布色，内衬为浅湖蓝色。大褂衣身两侧开衩处用黑色棉布镶饰，右衽盘扣制作工艺精良。

整理人：胡小妹

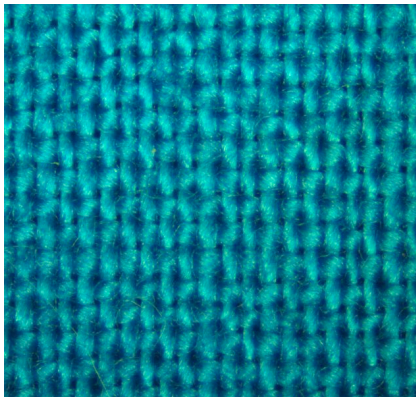
### 8 材料组织结构描述 (显微照片原图需单附文件夹上交)

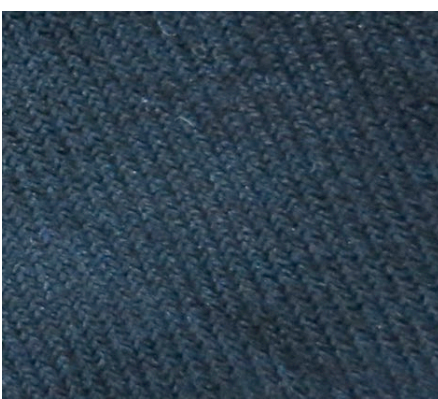
测量部位	部位照片	显微照片	说明
主体色			35 倍放大显微照片
蓝色里布			35 倍放大显微照片
黑色贴边			35 倍放大显微照片

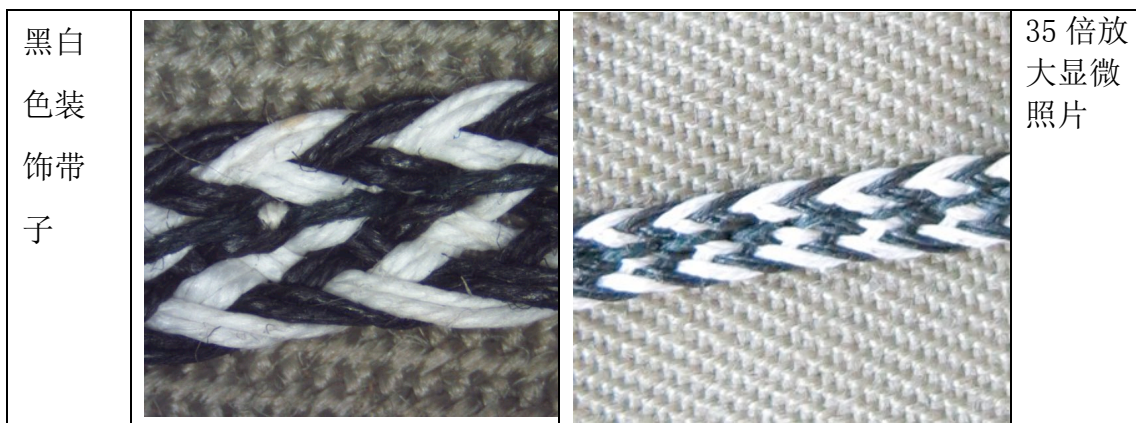

## 9 完残度描述

基本完整

## 10 藏品着装示意图及图片来源（原图需单附文件夹上交）



图片来源：网络

## 提用登记记录

提用日期	提用目的	提用人	归还日期	归还签字
2014/11	数据库填写	王星	2014/11	王星